

PALLADIO AUTOMEC



YouTube

- Características do cortador iguais ao modelo Palladio.
- Estrutura do automatismo em aço inox soldado e arredondado.
- Carro móvel movimentado por um sistema mecânico a biela.
- Motor do automatismo ventilado com acionamento separado, com redutor a banho de óleo.
- Acionamentos separados para a lâmina e o movimento do carro móvel.
- Botões de acionamento em aço inox certificados IP67.
- Possibilidade de desbloquear o carro móvel para ser utilizado na função semiautomática.
- Polia em aço inox, para garantir uma grande resistência contra à oxidação.
- Motor especial com maior RPM, confere uma alta qualidade de corte mesmo com um uso mais intensivo e rápido.
- Redutor especial com óleo siliconado, que permite um perfeito desempenho também em ambientes com temperaturas elevadas.
- Movimento do encosto progressivo para os primeiros 3 mm de abertura, garante uma maior precisão de regulação da espessura das fatias.
- Disponível versão com carro Nettuno.
- Produção de fatias por minuto: 45.

CARRO UNIKO

- Ótima adaptabilidade para três diferentes tamanhos de produto: pequeno, médio e grande; graças à presença do prendedor de queijo ajustável e do prendedor do braço giratório em forma de "L".
- Carro móvel fácil de limpar e de manusear durante as operações de montagem e desmontagem.
- Protetor do carro em alumínio anodizado

CARRO NETTUNO

- Exclusivo sistema com prendedor especial ajustável também verticalmente para garantir a máxima estabilidade e um corte uniforme do produto.



Carro Uniko

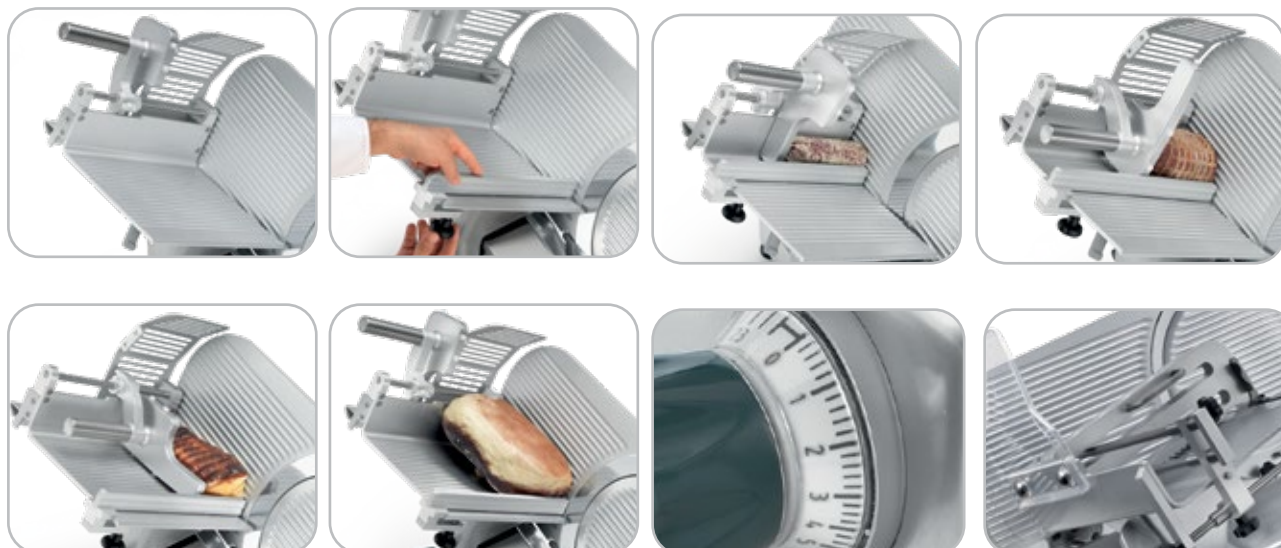

Movimento do encosto progressivo para os primeiros 3 mm de abertura, garantem uma precisão maior de regulagem da espessura das fatias.

Carro Nettuno

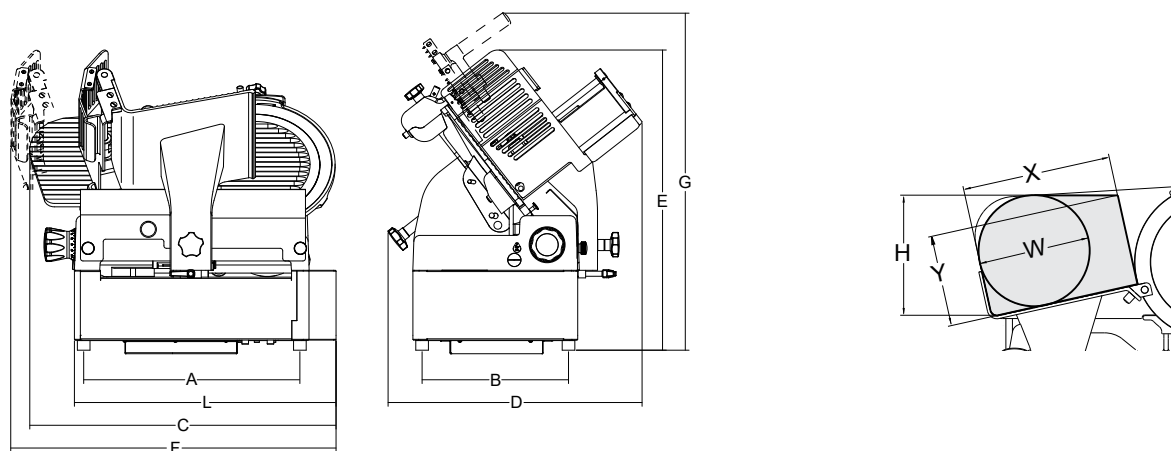

	mm-inch	watt-Hp	mm	mm	mm	mm	mm	mm	mm	mm	mm	mm	mm	mm	mm	mm	kg	mm	kg	
Palladio 350 Automec	350/14"	370+180/ 0,50+0,24	23	310	365x270	465	340	690	575	575	756	630	615	240/270	225	275	250	57	870x840x750	72

